

## Allestimento Standard

### Allestimento e Prestazioni

- Motore StageV - 46.2kw (Yanmar 4TNV98C)
- Cingoli gomma (450mm)
- Bilanciere: 2100mm
- 1° Circuito Idraulico Aux con tubazioni sul bilanciere (2 tubi)
- 2° Circuito Idraulico Aux con tubazioni sul bilanciere (2 tubi)
- 3° Circuito Idraulico per attacco rapido con tubazioni sul bilanciere (2 tubi)
- Tubazione ritorno diretto serbatoio (1 tubo)
- Doppio joystick proporzionale (dx e sx)
- 1 Faro lavoro LED sul braccio
- 2 Fari lavoro frontali LED sulla cabina
- Lampeggiante con base magnetica (solo cabina)
- Radio con porta USB
- Impianto aria condizionata
- Valvola sicurezza braccio
- Valvola sicurezza bilanciere
- Cambio automatico velocità
- Auto decelerazione motore
- 3 Modalità di lavoro
- Piastra protezione cilindro Lama e Braccio
- Interruttore stacca batteria (plastica)
- Pompa rifornimento carburante elettrica
- TOPS / FOPS / ROPS cabina
- Monitor digitale (dati utilizzatore e indicatori anomalie)
- Pistola ingrassaggio e cassetta attrezzi
- Manuale Operatore
- 1 benna standard (680mm 260L)



## Dimensioni

<b>A</b>	2270 mm	<b>F</b>	450mm	<b>K</b>	2220mm	<b>e</b>	7445mm
<b>B</b>	2900mm	<b>G</b>	380mm	<b>a</b>	7290mm	<b>f</b>	7270mm
<b>C</b>	800mm	<b>H</b>	678mm	<b>b</b>	5245mm	<b>g</b>	415mm
<b>D</b>	1430mm	<b>I</b>	2250mm	<b>c</b>	4545mm	<b>h</b>	515mm
<b>E</b>	6494mm	<b>J</b>	2735mm	<b>d</b>	3485mm	<b>i</b>	2765mm

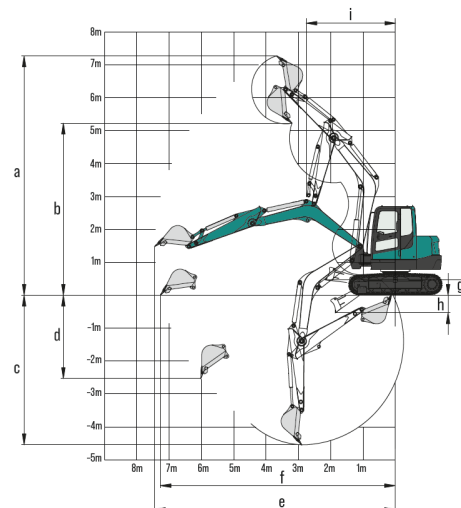
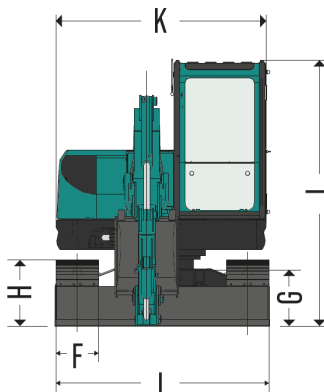
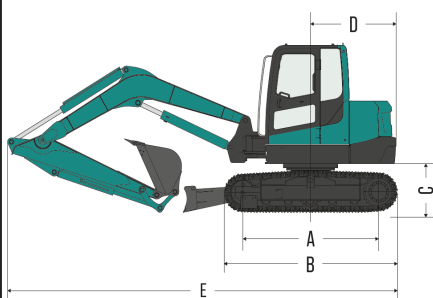

Lunghezza totale: 6494mm  
 Altezza totale: 2735mm  
 Larghezza total 2250mm  
 Lama lunghezza × larghezza: 2260mm×450mm  
 Peso Operativo (Cingoli gomma / Cingoli ferro):8750 / 8900 kg  
 Benna Standard: 680mm, 180L

## Macchina Standard

**SWE90UF-CABINA** Allestimento Standard versione Cabina

**SWE90UF-CABINA** Allestimento Standard versione Cabina, versione braccio triplice

## Opzioni Disponibili

\*Opzioni disponibili per macchine allestite su ordinazione in Belgio o assemblate in fabbrica.

ST90UF00	Cingoli ferro
ACW90UF00	Additional counter weight (+ kg)
TRSRL90UF01	90UF Trasformazione in Beringen da cingoli gomma a roadliners
TRSRL90UF02	90UF Trasformazione in Beringen da cingoli ferro a roadliners
TRSRL90UF03	Sovrapattini in gomma Alta qualità per macchina con cingoli ferro in Beringen
TRSRL90UF04	Sovrapattini in gomma STD qualità per macchina con cingoli ferro in Beringen
PTK90UF001	Kit valvola protezione (Protezioni su valvola sicurezza Braccio e Bilanciere + Scatola sovraccarico + Anello su bielletta benna)
PTK90UF002	Kit valvola sicurezza lama
RP90UF00	Colore personalizzato (sostituzione del solo colore verde Sunward)
AL90UF00	Impianto ingrassaggio automatico
GPS90UF001	Smart fleet
KRP900000001	Kit Sicurezza A/R Idrraulico (da ordinare con l' A/R Idrraulico)
ANTB0001	Impianto Antifurto

## Attrezzature (Tutte le benne sono standard, senza funzione oscillante)

		Peso (kg)	Specifiche
MQBACB90UF00	ACB-A/R (Mecc) +3 benne pacchetto		400/900/1700mm
HQBACS90UF000	CSERI-A/R (Idraulico) +3 benne pacchetto		400/800/1800mm
HQB CGN90UF00	CANGINI-A/R (Idraulico) +3 benne pacchetto		500/900/1800mm
HQBGP90UF000	GP-A/R (Idraulico) +3 benne pacchetto		400/800/1500mm
MQBWS90UF000	WHITES-A/R (Mecc) +3 WHITES benne pacchetto		450/760/1500mm
HQBWS90UF000	WHITES-A/R (Idraulico) + 3 WHITES benne		450/760/1500mm
750715010116	SUNWARD Martello		SC450

## Garanzia

WS000000	STANDARD : 1 anno o 1000 ore COMPLETA + 2° e 3° anno (solo gruppo Potenza)
WE90UF01	ESTENSIONE «2° Anno Completo + 3° Anno Gruppo Potenza »
WE90UF02	ESTENSIONE « 2° Anno Completo + 3° Anno Gruppo Potenza + 4° Anno Gruppo Potenza »
WE90UF03	ESTENSIONE « 2° Anno Completo + 3° Anno Completo + 4° Anno Gruppo Potenza + 5° Anno Gruppo Potenza »