

Allestimento Standard

Allestimento e Prestazioni

Motore Stage V - 36kw (Kubota-V2607-DI-T)
 Cingoli gomma (400mm)
 Bilanciere: 1600mm
 1° Circuito Idraulico Aux con tubazioni sul bilanciere (2 tubi)
 2° Circuito Idraulico Aux con tubazioni sul bilanciere (2 tubi)
 3° Circuito Idraulico per attacco rapido con tubazioni sul bilanciere (2 tubi)
 Tubazione ritorno diretto serbatoio (1 tubo)
 Doppio joystick proporzionale (dx e sx)
 1 Faro lavoro LED sul braccio
 2 Fari lavoro frontali LED sulla cabina
 Lampeggiante con base magnetica (solo cabina)
 Radio con porta USB
 Impianto aria condizionata
 Valvola sicurezza braccio
 Valvola sicurezza bilanciere
 Cambio automatico velocità
 Auto decelerazione motore
 Lama flottante
 Piastra protezione cilindro Lama e Braccio
 Interruttore stacca batteria (plastica)
 TOPS / FOPS / ROPS cabina
 Monitor digitale touch screen (dati utilizzatore e indicatori anomalie)
 Pistola ingrassaggio e cassetta attrezzi
 Manuale Operatore



Dimensioni

A	1965 mm	F	400mm	K	2580mm	e	6230mm
B	2495 mm	G	318mm	a	5615mm	f	6105mm
C	630mm	H	594mm	b	3950mm	g	455mm
D	1050mm	I	5498mm	c	3710mm	h	415mm
E	1960mm	J	2420mm	d	3050mm	i	2640mm

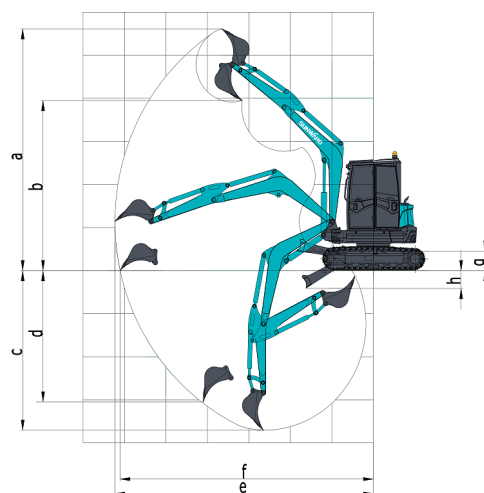
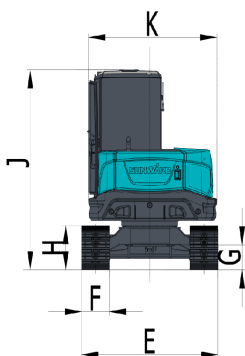
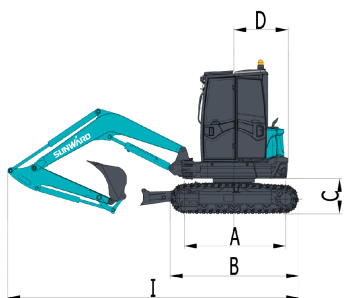

Lunghezza totale: 5498mm
 Altezza totale: 2420mm
 Larghezza totale: 2580mm
 Lama lunghezza × larghezza: 1960mm×340mm
 Peso Operativo (rubber / Cingoli ferro): 5630 / 5700 kg
 Benna Standard: 680mm, 180L

Macchina Standard

SWE60UF-CABINA

Allestimento Standard versione Cabina

Opzioni Disponibili

*Opzioni disponibili per macchine allestite su ordinazione in Belgio o assemblate in fabbrica.			
ST60UF00	Cingoli ferro		
ACW60UF00	Additional counter weight (+ kg)		
ST60UF01	Sovrapattini gomma per cingoli ferro		
PTK60UF001	Kit safety valve (Protezioni sulle valvole di braccio e bilanciere + Scatola sovraccarico + Anello su bielletta benna)		
PTK60UF002	Kit valvola sicurezza lama		
RP60UF00	Colore personalizzato (sostituzione del solo verde sunward)		
AL60UF00	Impianto ingrassaggio automatico		
GPS60UF001	Smart fleet		
KRP600000001	Kit Sicurezza A/R Idraulico (da ordinare con l' A/R Idraulico)		
ANTB0001	Impianto Antifurto		

Attrezzature (Tutte le benne sono standard, senza funzione oscillante)

		Peso (kg)	Specifiche		
MQBACB60UF00	ACB-A/R (Mecc) +3 benne pacchetto		300/500/1400mm		
HQBCS60UF000	CSERI-A/R (Idraulico) +3 benne pacchetto		300/700/1500mm		
HQBCGN60UF00	CANGINI-A/R (Idraulico) +3 benne pacchetto		400/800/1600mm		
HQBGP60UF000	GP-A/R (Idraulico) +3 benne pacchetto		400/600/1400mm		
MQBWS60UF000	WHITES-A/R (Mecc) + 3 SUNWARD benne pacchetto		300/680/1500mm		
HQBWS60UF000	WHITES-A/R (Idraulico) + 3 SUNWARD benne pacchetto		300/680/1500mm		
MQBSW60UF000	SUNWARD A/R (Mecc.) + 3 benne pacchetto		300/680/1500mm		
HQBSW60UF000	SUNWARD A/R (idraulico) +3 benne pacchetto		300/680/1500mm		
750715010115	SUNWARD Martello		SC400		

Garanzia

WS000000	STANDARD : 1 anno o 1000 ore COMPLETA + 2° e 3° anno (solo gruppo Potenza)		
WE60UF01	ESTENSIONE « 2° Anno Completo + 3° Anno Gruppo Potenza »		
WE60UF02	ESTENSIONE « 2° Anno Completo + 3° Anno Gruppo Potenza + 4° Anno Gruppo Potenza »		
WE60UF03	ESTENSIONE « 2° Anno Completo + 3° Anno Completo + 4° Anno Gruppo Potenza + 5° Anno Gruppo Potenza »		